

FICHA TÉCNICA

HIDROELEVADOR AXION HDI 5015 - 15 METROS



ARRIENDO
DE EQUIPOS ESPECIALES



CONTRATOS
DE CORTO Y MEDIANO
PLAZO



Conoce nuestra flota
de equipos especiales



*Imagen referencial



HIDROELEVADOR AXION

HDI 5015 - 15 METROS



*Imagen referencial

Descripción

Si desea realizar trabajos de mantenimiento de alumbrado público o poda de árboles en municipios, debe considerar el hidroelevador de personas Axion HDI 5015. Es un equipo portátil, de funcionamiento autónomo, con alcance de hasta 15,2 metros, con aislación de 69 kV, cuenta con doble cesta y rotación de 90 grados y winche para izaje de cargas de hasta 150 kilogramos. Se requiere licencia A2 – A4.

Características técnicas

- › Volteo hidráulico de cesta en 90° para limpieza de equipo o rescate de operador.
- › Giro hidráulico de la cesta en 94°
- › Winche para manejo de materiales
- › Joystick multifunción para operación del equipo en la cesta.
- › Rotación en 360° ilimitada.
- › Bomba manual y eléctrica para descenso en caso de emergencia.
- › Válvula de seguridad de retención de cilindros hidráulicos.
- › Sistema de parada de emergencia en mandos superiores e inferiores.
- › Equipo cumple norma ANSI A92.2.

Especificaciones técnicas

ALTURA DEL TRABAJO	ALCANCE MÁXIMO LATERAL	AISLACIÓN ELÉCTRICA	CHASIS	BOMBA DE EMERGENCIA
15,1 mt	7,8 mt	46 y 69 Kv	Mercedes Benz / Fuso / Chevrolet	Eléctrica o Manual
TRANSMISIÓN/ TRACCIÓN	CERTIFICACIÓN			
Mecánico / 4x2	Dieléctrica			

Diagrama de trabajo

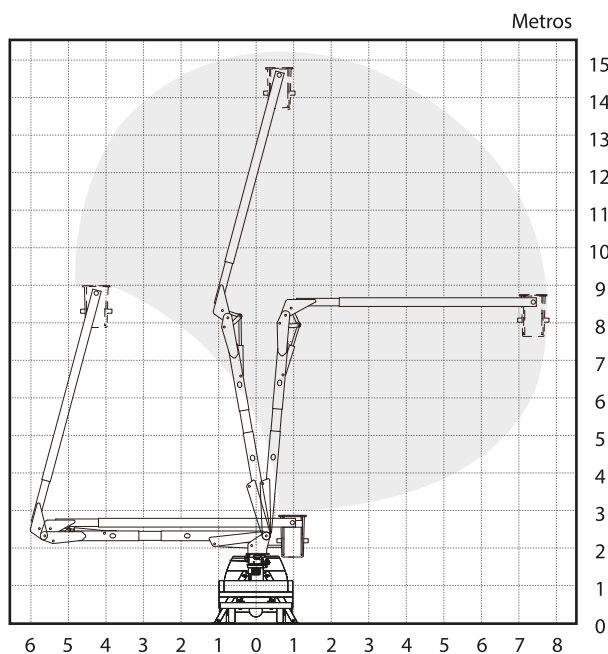

Gran poder de carga - Este elevador permite manipular cargas de todo tipo al incorporar un Anillo para Izaje de Cargas y EAC 150 kg.



Mayor seguridad - Equipado con altos estándares de seguridad para realizar de mejor manera los trabajos en altura.

Incluye

- Dos pares de estabilizadores hidráulicos telescópicos configurados en "A".
- Liner aislante al interior de la cesta.
- Aislación adicional de brazo inferior para protección de chasis.
- Controles proporcionales dobles en cesta y base.
- Acople para herramientas hidráulicas en la cesta.
- Horometro, inclinometro y manómetro para aceite hidráulico

NOSOTROS

¿QUIÉNES SOMOS?

En **Pesco Rental** apoyamos la **gestión operativa de nuestros clientes**, con una flota de equipos especiales de marcas reconocidas mundialmente, que permiten cubrir necesidades puntuales y participar en contratos de corto y mediano plazo, entregando una experiencia confiable respaldada por todo nuestro equipo de trabajo.

NUESTRO PROPÓSITO

Acompañar a nuestros clientes a crecer con nuevas oportunidades de negocio democratizando el acceso a equipos de alta gama.

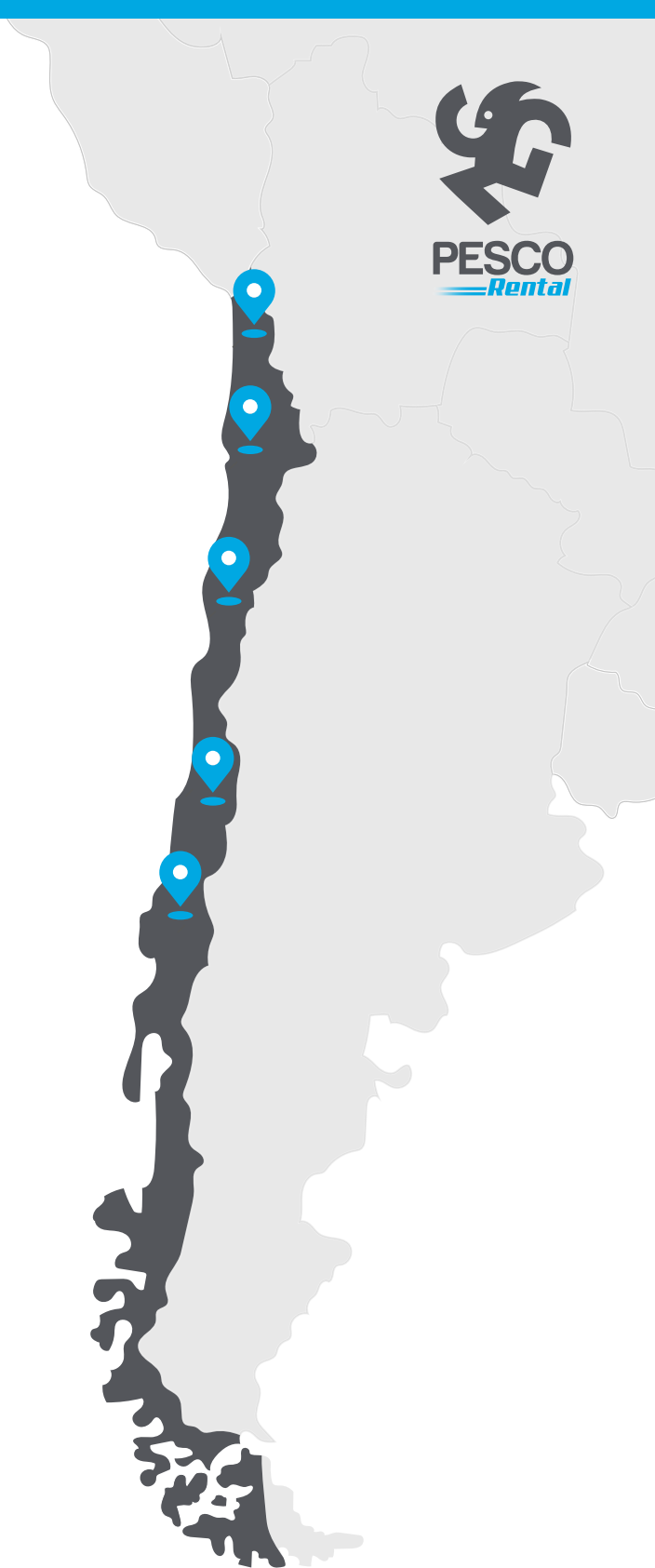

CHILE

CASA MATRIZ SANTIAGO

(56-2) 3241 8900
Av. Eduardo Frei Montalva
16.644, Lampa - Santiago

CALAMA

(56-2) 3241 9061
Parque Industrial APIAC
Lote B - Sitio 2C, Calama

ANTOFAGASTA

(56-2) 3241 9063
Av. Pedro Aguirre Cerda 1.776
Antofagasta

LOS ÁNGLES

(56-2) 3241 9071
Av. Las Industrias 4430,
Los Ángeles

PUERTO MONTT

(56-2) 3241 9088
Ruta 226, Km 3, Lote 14, Centro
Empresarial Husamontt,
Puerto Montt